



# FIETSTRAINER



**HANDLEIDING**

---

---

## Inleiding

### Gefeliciteerd!

Door de aankoop van uw Roto Fietstrainer bent u in het bezit gekomen van een kwaliteitsproduct.

Uw Roto Fietstrainer is opgebouwd uit hoogwaardige componenten en wordt geproduceerd onder strenge kwaliteitscontroles.

Lees a.u.b. voor het monteren en het eerste gebruik eerst aandachtig de bijgeleverde gebruiksaanwijzing.

Voor nadere vragen kunt u op werktijden altijd terecht bij de Service Hotline onder telefoonnummer **0900-2025200** (€ 0,35 p/min) of stuur een e-mail naar **info@mp-products.nl**

Tot slot wensen wij u veel plezier en een goede training met de Roto Fietstrainer!

---

# VEILIGHEIDSINSTRUCTIES

**Lees voor gebruik aandachtig de gebruiksaanwijzing en volg de installatie instructies. Bewaar de gebruiksaanwijzing als naslagwerk.**

- Controleer regelmatig of alle schroeven, moeren, bouten en sluitknoppen nog stevig en juist zijn aangedraaid.
- Controleer via de bijgesloten onderdelenlijst of alle onderdelen aanwezig zijn.
- Gebruik voor montage alleen passend gereedschap.
- Plaats het trainingsapparaat op een vlakke niet gladde ondergrond.
- Voorkom roestvorming door gebruik in droge ruimtes.
- Raadpleeg en volg de trainingsinstructies voor een correct gebruik van het trainingsapparaat.
- Controleer voor elk gebruik, doch minimaal 1 maal per maand, alle bevestigingspunten op gebreken. Vervang indien nodig direct defecte of loszittende onderdelen. Gebruik het trainingsapparaat niet zolang de defecte onderdelen niet zijn vervangen. Gebruik voor reparaties alleen originele onderdelen. Smeer 1x per maand (minimaal) alle bewegende delen.
- Gebruik geen agressieve schoonmaakmiddelen maar gebruik een vochtige doek.
- De computer nooit met water of andere vloeistof reinigen.
- Overtuig uzelf van een juiste montage van het trainingsapparaat voordat u het in gebruik neemt. Let ook op de maximale standen van de verstelbare onderdelen.
- Breng zelf geen wijzigingen aan in de constructie, dit kan ernstig letsel tot gevolg hebben. Elke wijziging aan het trainingsapparaat heeft het volledig vervallen van garantie tot gevolg.
- Dit trainingsapparaat is gemaakt voor volwassenen. Zorg er voor dat kinderen alleen onder toezicht van volwassenen het trainingsapparaat gebruiken.
- Wijs aanwezig op het gevaar van eventuele blessures veroorzaakt door bewegende delen.
- Raadpleeg uw arts voordat u het trainingsapparaat gaat gebruiken. Uw arts kan u adviseren welk trainingsprogramma voor u het meest geschikt is.

## **WAARSCHUWING:**

Onjuiste of te intensieve trainingsarbeid kan uw gezondheid ernstig schaden. Wees VOORZICHTIG bij het op- en afstappen van de Roto Fietstrainer.

- Volg voor een juiste training het advies in het trainingsschema.

**Maximum gebruikersgewicht 150 kg**

## Onderdelenlijst

### A) Verstel mechanism

1. 4,8 x 16 zelftappende schroeven
2. M8 x 85 bout
3. Nylon ringen
4. M8 moer
5. Ringen D8

### B) Steunen

6. Ringen D6
7. M6 moer
8. M6 x 55 schroeven

### C) Snelsluiting

9. M6 x 35 schroef
10. Metalen ring voor achterwielas
11. Speciale kunststof ringen

### D) Kunststof driehoek moer

14. Grote knop
15. M14 bout
16. D14 ringen

### E) Multifunctionele sleutel

### F) Schroevendraaier

### G) Inbussleutel 6

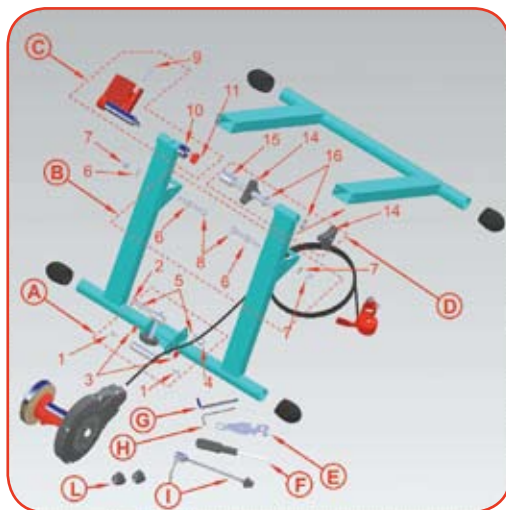

### H) Inbussleutel 5

### I) Snelsluiting

### L) Speciale moeren voor achterwielas (M en N in figuur 10)

## Montagehandleiding

Fig.1

Plaats de framedelen in elkaar en schuif ring 6 over bout 8. Schuif bout 8 door de daarvoor bestemde frame-gaten en schuif een andere ring 6 over de bout. Draai de zelfborgende moer 7 daarna op moer 8.

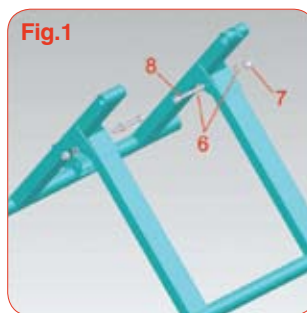
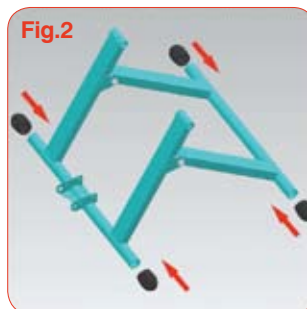

Fig.2

Schuif de kunststof vloerdoppen over de framebuis uiteinden zoals aangegeven in figuur 2



### Fig.3-4

Plaats het metalen buisje met in het midden een gat tussen de 2 opstaande randen (gelaste bevestigingsbeugel) van de framebuis. Duw de rode kunststof dopjes aan de buitenzijde in de gaten en schroef deze vast met de bijgeleverde 4,8 x 16 zelftappende schroeven. Plaats hierna in het daarvoor bestemde gat de afstandhouder met zwarte contramoer. Figuur 4

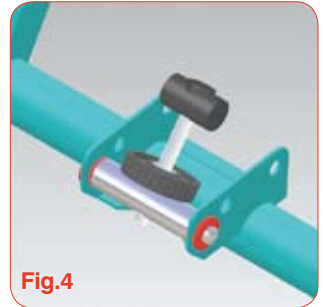
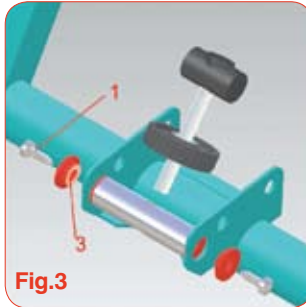

### Fig. 5-6

Plaats nu het magnetische rem/weerstandssysteem door het rode bevestigingsdeel onder het systeem tussen de opstaande bevestigingsbeugel (figuur 5) en duw bout 2 na het monteren van een ringetje door het daarvoor bestemde gat. Plaats aan de andere zijde ook een ringetje en draai de zelfborgende moer (nr 4) op bout 2. De zwarte afstandhouder met zwarte contramoer valt in de uitsparing van het magnetische weerstand/remsysteem. Figuur 6

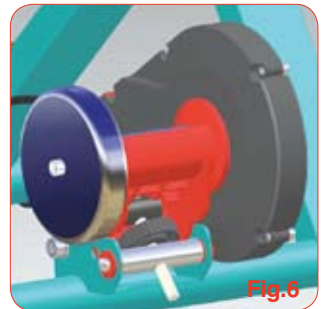
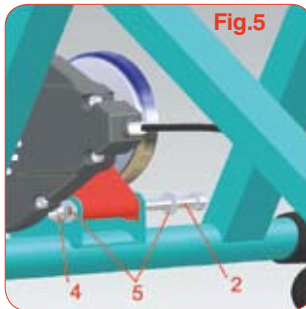

### Fig 7-8

Montageinstructie voor de verlengingsadapter  
De Roto fietsofenrol is ook geschikt voor fietsen met wielen van 680 tot 720 mm ( 28 inch en hybride modellen)  
Plaats de verlengadapter in de opstaande bevestigingsbeugel ( zie instructies bij figuur 3-4 en fig. 5-6) Na het aanbrengen van de verlengingsadapter volgt u voor montage van de zwarte afstandhouder en het magnetische rem/weerstandssysteem de instructies zoals omschreven bij Fig.5-6

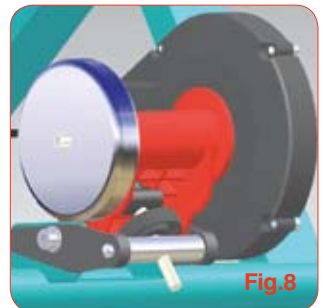
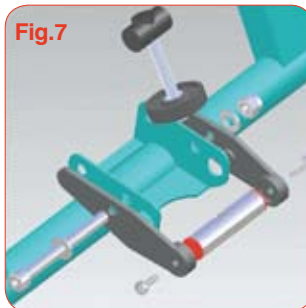

**Fig.9**

De rode snelsluiters (C) zit voorgemonteerd in het frame. Neem de grote M14 bout (nr 14 in fig. 9) draai de drieknoppen op de M14 bout. Schuif hierna een ring (nr 13 in fig. 9) over de M14 bout en schuif het geheel door het frame. Schuif aan de andere zijde wederom een ring en draai de andere zwarte driehoekknop op de M14 bout.

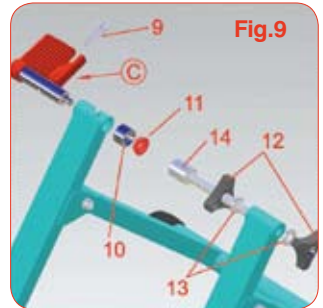

**Fig.10**

Voor fietsen met een snelsluiters (snelspan as) is een separate snelsluiters in de verpakking bijgevoegd. U kunt de snelsluiters van uw fiets (indien nodig) vervangen door het meegeleverde exemplaar. Indien uw fiets voorzien is van normale assen kunt u in voorkomende gevallen de bouten vervangen door de bijgeleverde M en N moer. (fig. 10).



**Fig. 11-12**

Om het achterwiel tussen de klemmen van de fietsoefenrol te plaatsen draait u de rode snelsluiters (nr 1 (fig. 12) naar voren. Daarna draait u de zwarte driehoekknoppen 2 en 4 (fig.13) los zodat de bout 3 (fig. 13) naar rechts verschoven kan worden. Plaats nu de

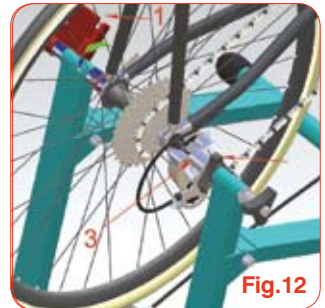
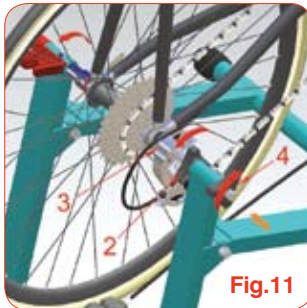

tegenmoer van de rode snelsluiters en de bout 3 tegen de contra-moeren aan de achteras en draai de zwarte driehoekknop van bout 3 nu vast tegen het frame van de fietsoefenrol. Draai daarna de andere zwarte driehoekknop (nr 4, fig.13) vast tegen de fietsoefenrol. Controleer de bevestiging door aan het zadel te schudden zodat u zeker weet dat de verbinding vast zit en stabiel is.

**Fig. 13**

Monteer nu de schakelaar van de weerstand (fig.14) op het midden van het stuur of een andere vrije plaats die voor u prettig is.

Voor het losmaken van het achterwiel kunt u de rode snelsluiters een slag draaien.



**Fig. 14**

Plaats nu de bijgeleverde voorwielhouder onder het voorwiel zodat de fiets geheel stabiel staat. En start uw training.

U kunt de weerstand tijdens het rijden veranderen door de schakelaar aan het stuur te verdraaien.



# GARANTIEBEPALINGEN

De wettelijke garantieperiode bedraagt 12 maanden (thuisgebruik) binnen de EU. Aanvang garantie is de koop-/rekeningsdatum cq leverdatum. **U dient de originele aankoopnota te kunnen overleggen.**

De garantie heeft betrekking op fabricage- en materiaalfouten die reeds bij levering aanwezig zijn. Uitgesloten hiervan zijn schades, die door ondeskundig hantering/gebruik, vervoer, geweldpleging, overmacht, aansluiting aan verkeerde netspanning, niet-naleving van de montage-/bedieningshandleiding, chemische of elektronische invloeden, veranderingen of ondeskundige reparaties, alsmede geen natuurlijke slijtageverschijnselen ontstaan. Verder uitgesloten zijn gebreken, die op normale slijtage zijn terug te voeren.

Is er geen fout in de zin van de garantievoorwaarden of wordt het apparaat zonder koopbewijs ter reparatie aangeboden, kan de reparatie alleen tegen betaling van de kosten (onderdelen en arbeidsloon) plaatsvinden. Foutieve of ondeskundige montage van aangekochte apparaten vallen niet onder de garantie.

Tijdens uw garantieperiode heeft u aanspraak en het recht op kosteloze reparatie. Dit betekent, dat eventuele opgetreden gebreken voor u kosteloos verholpen worden. Bij het ontbreken aanspraak maken op garantie zijn wij gerechtigd arbeidsloon en voor zover van toepassing voorrijkosten met betrekking tot de werkzaamheden te berekenen.

Als een reparatie tijdens de garantieperiode oneconomisch, of onze inspanningen ter oplossing van het gebrek mislukken, behouden wij ons het recht voor, het artikel geheel of gedeeltelijk om te ruilen voor een zelfde of gelijkwaardig artikel.

Om een snel herstel van het gebrek mogelijk te maken, meldt ons direct elk defect. Uiterlijke en duidelijke gebreken exclusief transportschades kunnen door ons alleen geaccepteerd worden, wanneer deze binnen een week na koop-/rekeningsdatum of levering gemeld worden. Hierbij is het voldoende dit bij onderstaand klantenservice- adres telefonisch, per e-mail of langs schriftelijke weg te melden.

Door gebruikmaking van de garantie verlengd zich de garantietermijn voor het apparaat niet. Na afloop van de garantieperiode berekenen wij u de ontstane kosten: porto-/verpakkingskosten, materiaal, arbeidsduur en voorrijkosten.

Indien na overleg met ons Service Center een reparatie cq. retourzending dient plaats te vinden, verstuurt het apparaat dan goed verpakt (originele verpakking) en gefrankeerd op tenzij anders overeengekomen naar:

**Roto Fietstrainer Service center, Steenpad 21, 4797 SG Willemstad**

## Belangrijk: Registreer uw aankoop en activeer uw garantie.

1. Door het invullen van de garantietaal en deze gefrankeerd te verzenden of...
2. Door het invullen van de garantietaal via de site van MP-Products.  
<http://www.mp-products.nl/garantieform.html>
3. Door u gratis te registreren op [www.garantiedossier.nl](http://www.garantiedossier.nl) en het apparaat daar in uw persoonlijke dossier te plaatsen. Wij krijgen dan met uw toestemming van [www.garantiedossier.nl](http://www.garantiedossier.nl) een melding van de aankoop.

**BELANGRIJK:** Stuur AUB de garantietaal volledig ingevuld op één van bovenstaande wijzes binnen 10 dagen na aankoop op om uw apparaat te laten registreren (bewaar ook een kopie van uw ingevulde garantiebewijs).

## GARANTIEKAART ROTO FIETSTRAINER

Aankoopdatum: ...../...../.....

Naam filiaal: .....

Dhr./Mevr. ....

Voorl. ....

Geboortedatum: .....

Straat ..... Nr. ....

Postcode .....

Plaats .....

Telefoonnr. ....

E-mail .....

Handtekening:

postzegel  
plakken

**Roto Fietstrainer  
Service Center  
Steenpad 21  
4797 SG Willemstad**

